

THERMOCAR

ThermoCar es un precalentador por termosifón eléctrico que se utiliza en las aplicaciones de motores.

BENEFICIOS

- Compacto y fácil de instalar
- Mejora los arranques en frío
- Reduce el desgaste del motor
- Reduce el consumo de combustible
- Reduce las partículas

APLICACIONES

- Grupos electrógenos pequeños
- Camiones
- Otros vehículos



ESPECIFICACIONES

Unidad térmica

- Caja de aluminio fundido
- Cubierta eléctrica PA66
- Cable de alimentación de 6.9 pies (210 cm)
- Elemento de calefacción hecho de Incoloy 800
- Conexiones de mangueras de 5/8"

Potencia disponible

- De 0.5 a 2 kW
- 120, 230 V

Termostatos reguladores fijos

- 93-104°F (34-40°C)
- 95-122°F (35-50°C)
- Comuníquese para obtener otras opciones

Termostato de seguridad

- 230 °F (110 °C) Termostato de seguridad con reinicio manual calificado como 25 A

THERMOCAR



DIAGRAMA DE INSTALACIÓN

ENTREGADO CON KIT DE MONTAJE

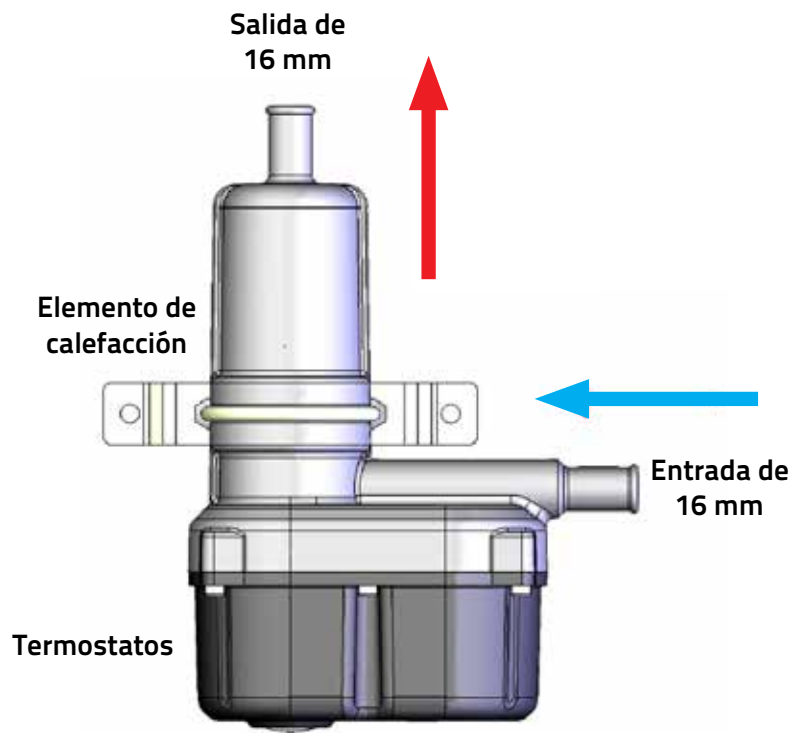
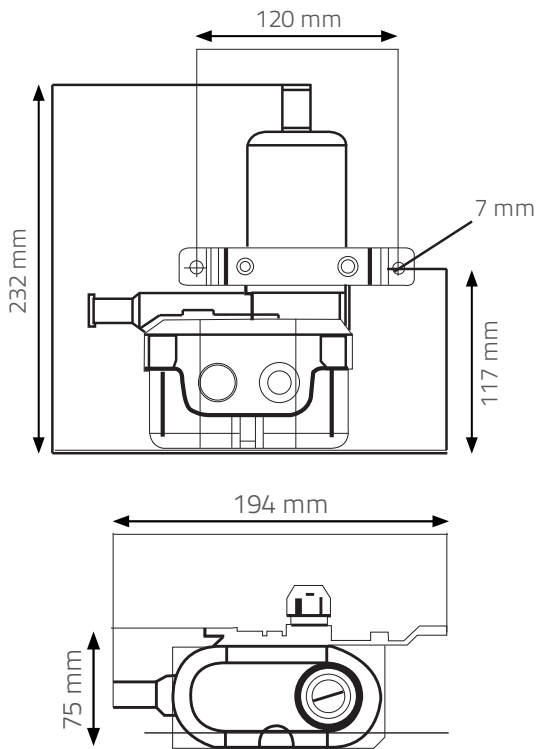