

CALENTADOR DE TANQUE DE CIRCULACIÓN

Los calentadores de tanque de circulación proporcionan un precalentamiento confiable para encender el motor en todas las temperaturas, ya que hacen circular el refrigerante caliente por todo el motor.

BENEFICIOS

- Proporciona un calentamiento del motor para lograr un encendido rápido y limpio.
- Disminuye el tiempo para alcanzar la temperatura de funcionamiento.
- Mejora la aceptación inmediata a plena carga.
- La carcasa de aluminio duradera es resistente a la corrosión y al impacto.
- Controla la temperatura a través de un termostato regulador.
- Homologado por UL, reconocido por UL, certificado por CSA y CE

*Reconocido por UL (modelos sin enchufes) para uso exclusivo OEM

*Modelos CSA con enchufes únicamente

DÓNDE UTILIZAR

- En grupos electrógenos diésel y de gas
- En compresores
- En agricultura



CARACTERÍSTICAS





- Construcción de aluminio fundido y resistente de una pieza
- Termostato regulador con reinicio automático
- Termostato de sobrecalentamiento de seguridad con reinicio automático
- Cables de alimentación disponibles de 5 ft (1.52 m) o 12 ft (3.65 m)
- Disponible en versiones de 120, 230 y 240 voltios
- Rangos del termostato:
 - 60-80 °F (16-27 °C)
 - 80-100 °F (27-38 °C)
 - 100-120 °F (38-49 °C)
- 750 W-1500 W si utiliza conexiones de manguera de 5/8" (16 mm) y 1500 W - 2250 W si utiliza conexiones de manguera de 3/4" (19 mm)
- Disponible con o sin enchufes eléctricos

PHILLIPS & TEMRO
industries®

www.phillipsandtemro.com

CALENTADOR DE TANQUE DE CIRCULACIÓN

CONFIGURACIONES DEL ENCHUFE

TIPO DE ENCHUFE	NEMA 5-15P	NEMA 6-15P	NEMA 5-20P	CEE 7/7
	125 V 15 A	240 V 15 A	120 V 20 A	230 V 16 A
Enchufe macho estándar				

DIMENSIONES DE CALENTADOR

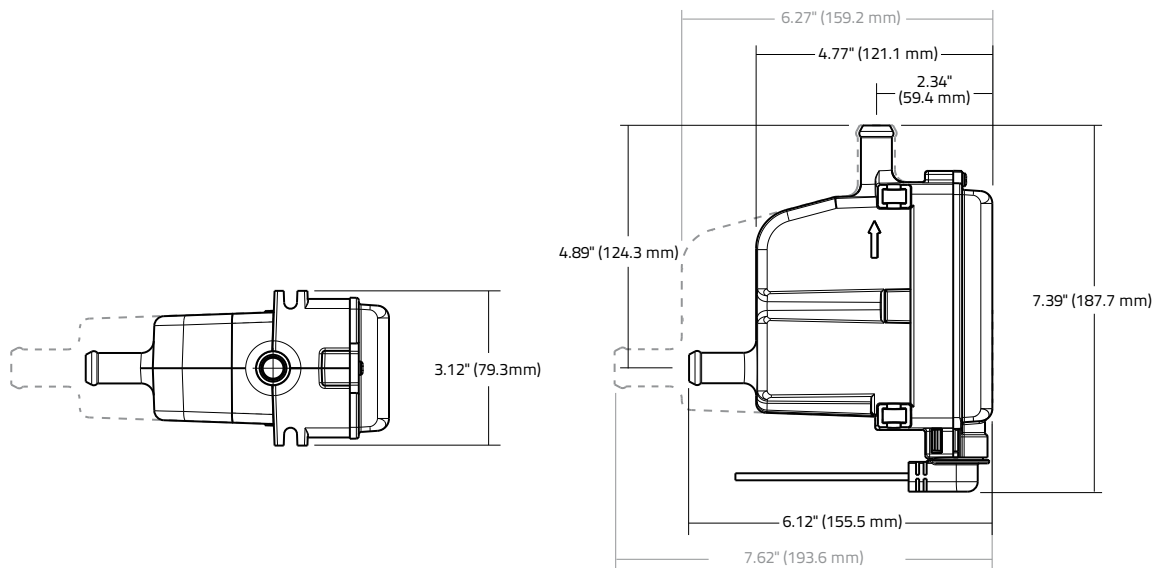

INSTALACIÓN Y DIMENSIONES DEL SOPORTE DE MONTAJE TÍPICO (4 ORIENTACIONES POSIBLES)

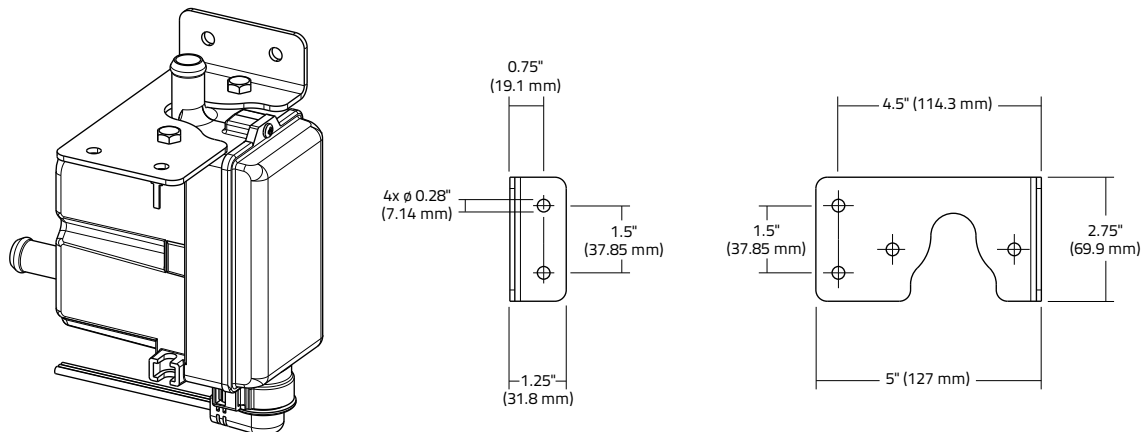

#LIT0100P ©2018 PHILLIPS & TEMRO INDUSTRIES

PHILLIPS & TEMRO
industries®

www.phillipsandtemro.com/contact/locations